

Cette notice est en licence libre, vous êtes libre de l'utiliser et de la modifier (voir modalités en dernière page), d'exercer votre esprit critique et de nous faire part de vos remarques constructives.

Aménagement d'un studio

TEMPS DE RÉALISATION
100 heures

COÛT INDICATIF
700 €

DIFFICULTÉ
★★★★★



La rentrée arrive. Vous avez enfin trouvé un appartement, il ne vous reste plus qu'à le meubler. Rien de plus satisfaisant que de réaliser soi-même son mobilier ! C'est pourquoi nous vous proposons l'aménagement de ce studio en hêtre.

Conception

L'ensemble de ce mobilier a été réalisé principalement dans des planches de hêtre qui ont été sciées il y a 50 ans par le grand-père de Christophe André. Les assemblages utilisés sont des assemblages traditionnels d'ébénisterie : tenons et mortaises, rainures et fausses languettes, palettes d'assemblage, tourillons...

Matériel

- Planches de hêtre ép. 40 mm
- Plateau de hêtre lamellé-collé
- Colle polyuréthane
- Vernis polyuréthane
- Contreplaqué ép. 8 mm
- Verre ép. 6 mm
- Languette bois ép. 5mm

Outils

- Raboteuse dégauchisseuse
- Scie circulaire sur table
- Scie circulaire portable sur rail
- Scie à onglet
- Ponceuse
- Mortaiseuse
- Toupie
- Défonceuse
- Perceuse-visseuse

Réalisation

1. Table du coin cuisine

ANNEXE A

Le piétement est constitué de morceaux de section 60 x 60 mm. Ceux-ci sont réalisés à partir de planches rabotées à 30 mm d'épaisseur, coupées grossièrement aux dimensions et assemblées deux à deux grâce à l'aide de fausses languettes en contreplaqué de 10 mm d'épaisseur collées. Après séchage, l'ensemble est mis aux dimensions (annexe A). Les pieds et les traverses sont coupés à 45 degrés et assemblés grâce à des palettes d'assemblage collées avec une colle polyuréthane (photos ① et ②). Entre le châssis et le dessus, on place une languette de bois de 5 mm d'épaisseur pour créer un espace esthétique (photo ③). Le dessus est formé de quatre planches de bois assemblées par rainures et fausses languettes de 8 mm d'épaisseur. Après avoir été collé, ce plateau est coupé aux dimensions et rainuré sur ses deux champs les plus courts. Enfin, deux morceaux de bois sont fixés par rainures et languettes sur le champ le plus court.

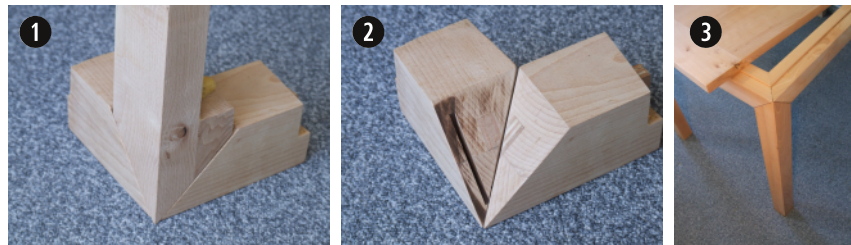

Détail de l'assemblage des pieds de la table.

Le plateau et le piétement de la table.

2. Table d'appoint

ANNEXE B

Les piétements de section 40 x 40 mm (réalisés en suivant la méthode utilisée pour les pieds de la table de la cuisine) sont liés aux traverses par des assemblages à tenon et mortaise. Le dessus de la table est constitué d'un cadre assemblé à 45 degrés par des palettes d'assemblage ; il est muni d'un épaulement intérieur permettant d'accueillir une vitre de 8 mm d'épaisseur. Ce cadre est fixé au piétement par des tourillons de 10 mm de diamètre (photos ④ et ⑤).

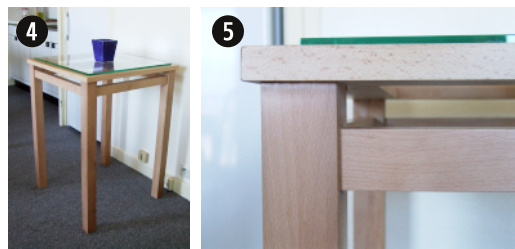

La table d'appoint.

Détail de la table d'appoint.

3. Canapé

ANNEXE C

Il est constitué d'un piétement sur lequel repose l'assise composée d'un matelas et de son sommier ; le dossier est réalisé avec plusieurs coussins. La structure est fabriquée avec des morceaux de section 60 x 60 mm (réalisés en suivant la méthode utilisée pour les pieds de la table de la cuisine) assemblés par des palettes d'assemblage et des tourillons. Le sommier est fixé à la structure par quatre vis.



La table basse du salon.

4. Table basse du salon

ANNEXE D

Les pieds de la table (photo ⑥) sont assemblés aux traverses par des tourillons. Le dessus de la table basse est constitué d'un cadre assemblé à 45° avec des palettes



Dessous de la table basse du salon.

d'assemblage. Ce cadre possède une feuillure intérieure sur laquelle repose une ardoise qui a été préalablement poncée et imperméabilisée avec un produit de traitement des sols (photo 7). Le dessus de la table est lié au piétement par des palettes d'assemblage collées. Le dessus a été prévu un peu plus grand pour pouvoir ensuite être arasé à l'aide d'une fraise à roulement montée sur une défonceuse et ainsi être aligné avec les traverses. Enfin, une rainure de 5 mm de profondeur, réalisée à la toupie à la jonction du plateau et du piétement, vient finir la table.

5. Console

👁 ANNEXE E



La console, pour ranger votre playstation.

La console (photo 8) a été dimensionnée par rapport au radiateur. Elle permet de meubler cet espace du mur sans altérer le bon fonctionnement du chauffage. Elle est entièrement démontable : les palettes d'assemblage ne sont pas collées et les liaisons sont maintenues grâce à des vis. Les étagères et les montants sont découpés dans des plateaux de 30 mm d'épaisseur. Ces plateaux sont confectionnés à partir de trois morceaux assemblés avec de fausses languettes en contreplaqué de 8 mm d'épaisseur.

6. Bureau

👁 ANNEXE F

Le plateau du bureau (photo 9) est réalisé dans une planche en lamellé collé de hêtre acheté dans le commerce. Les pieds (réalisés en suivant la méthode utilisée pour les pieds de la table de la cuisine) sont reliés aux traverses par des assemblages à tenon et mortaise démontables (photo 10). Quatre équerres métalliques, découpées dans une cornière et percées de quatre trous, sont vissées à la jonction des pieds et des traverses pour immobiliser l'assemblage tout en le laissant démontable. Deux liteaux sont collés à l'intérieur des traverses longues et sont percés de trois trous permettant de lier le plateau au piétement. Attention, il faut prévoir des trous de passage de vis de grand diamètre pour ne pas bloquer les variations dimensionnelles du plateau, ce qui évitera qu'il se fende.



Le bureau avant les finitions.

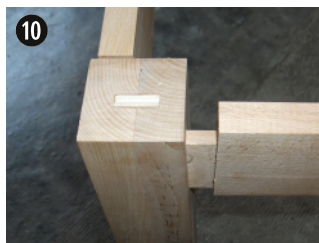

Un assemblage à tenon et mortaise.

7. Finitions

Les meubles sont poncés à la ponceuse orbitale, puis à la main. Enfin, deux couches de vernis polyuréthane sont appliquées au pistolet ; la première couche est légèrement poncée avec de la laine d'acier avant l'application de la couche finale.

Le coin cuisine (photo 11) et le coin bureau sont aménagés (photos 12 et 13). Vous pouvez à présent en profiter !



Le coin cuisine.



Le coin bureau et salon.



Bonus

Avec les chutes, vous pourrez réaliser divers petits objets : dessous de plat, planche à découper, spatule, petit coffret...(photo 14)..



Avantages

- On a une grande satisfaction à vivre dans un espace dont on a conçu le mobilier.



Inconvénients

- Ce mobilier n'est pas démontable, excepté le bureau qui a été fabriqué plus tard en palliant à ce problème. Cela présente un inconvénient lors des déménagements.
- Cette notice s'adresse à des gens déjà avertis.



Avec les chutes...

Cette notice est mise à disposition gratuitement par l'association

Entropie

Nous vous incitons cependant, selon vos moyens, à *faire un don* à l'association pour que nous puissions continuer à vous faire part de nos recherches. Nous pensons que l'entraide et la collaboration doivent être les valeurs de la société de demain. Vous pouvez nous envoyer un chèque à l'ordre de l'association Entropie à l'adresse suivante : 15 rue Georges Jacquet 38000 Grenoble.



Cette œuvre est mise à disposition selon les termes de la Licence Art Libre. Vous êtes libre de la partager, reproduire, distribuer ; la remixer, l'adapter ; l'utiliser à des fins commerciales. Selon les conditions suivantes : l'attribution, vous devez attribuer l'œuvre de la manière indiquée par l'auteur de l'œuvre ou le titulaire des droits (mais pas d'une manière qui suggérerait qu'ils vous approuvent, vous ou votre utilisation de l'œuvre) ; le partage dans les mêmes conditions, si vous modifiez, transformez ou adaptez cette œuvre, vous n'avez le droit de distribuer votre création que sous une licence identique ou similaire à celle-ci.

*l'entraide
vaincra !*

**Association Entropie
Christophe André, Floriane Desnoyer**

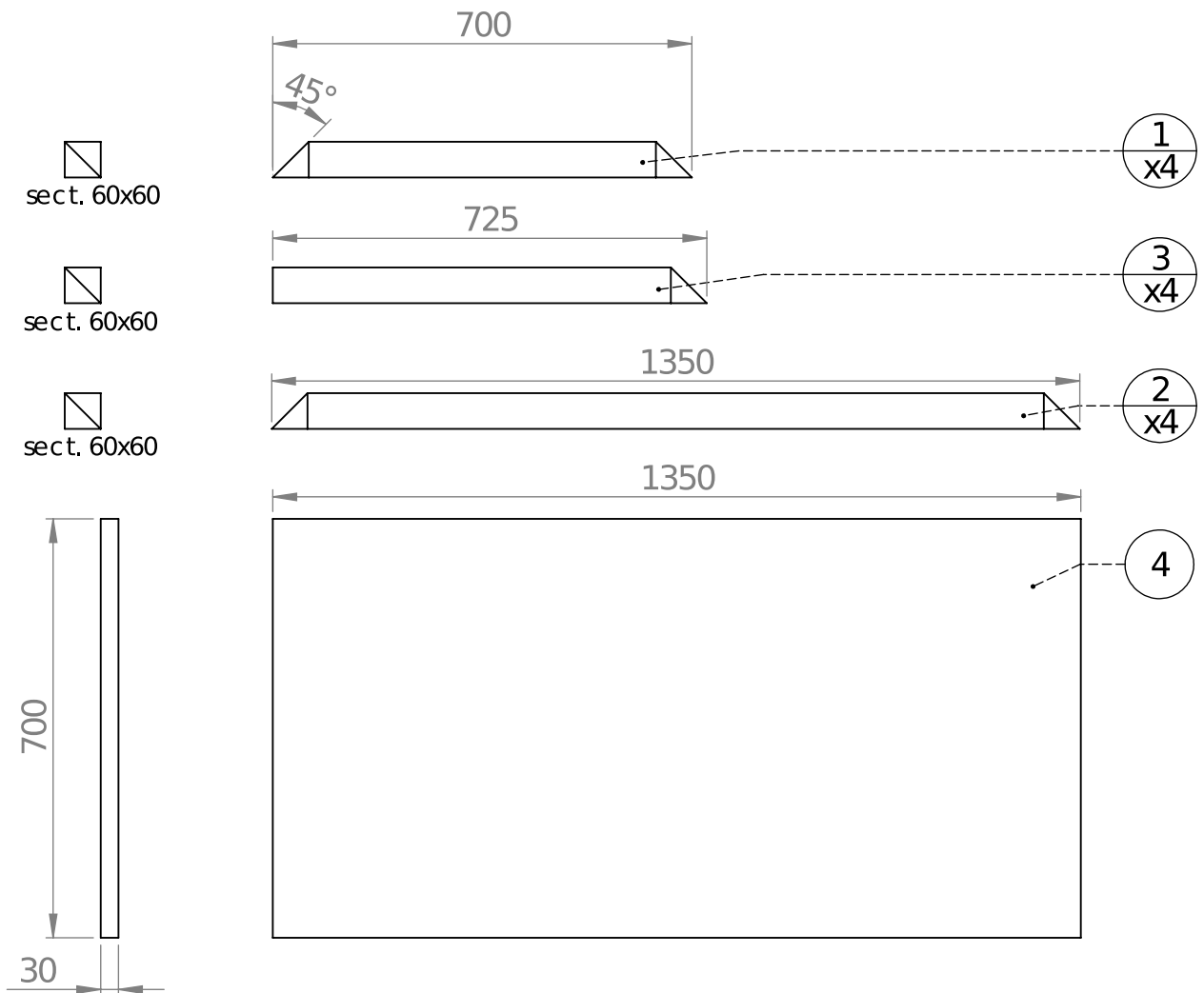
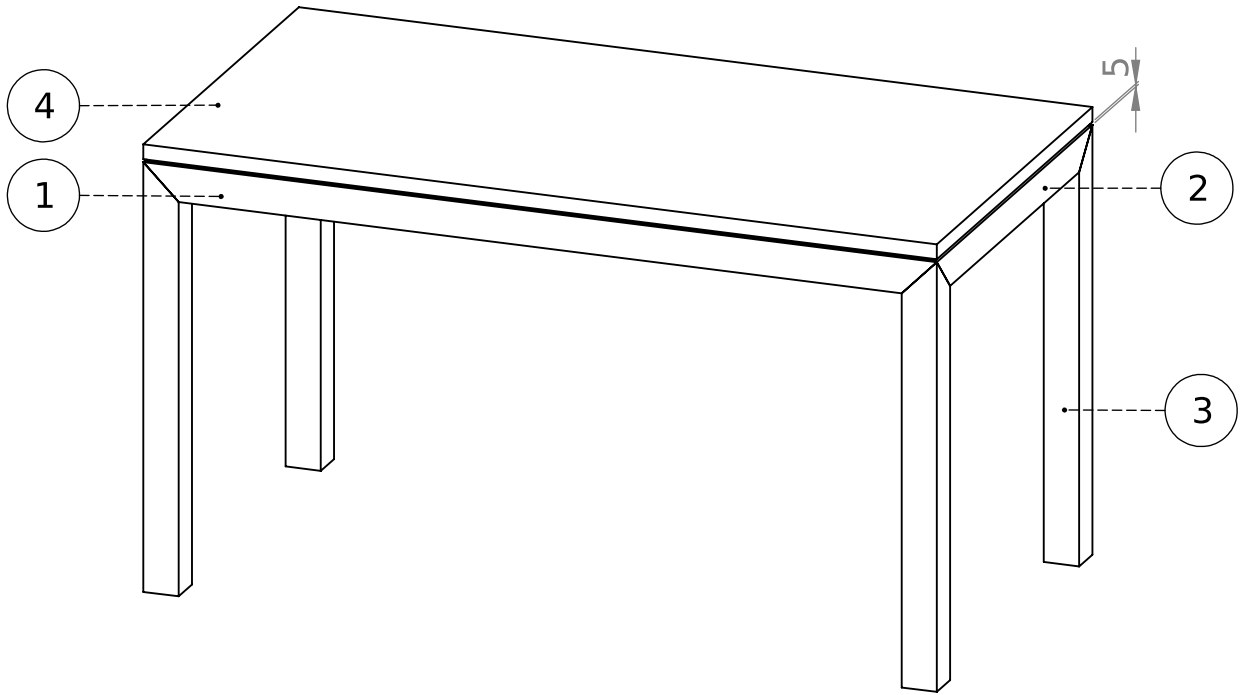

ANNEXE A
Table de cuisine

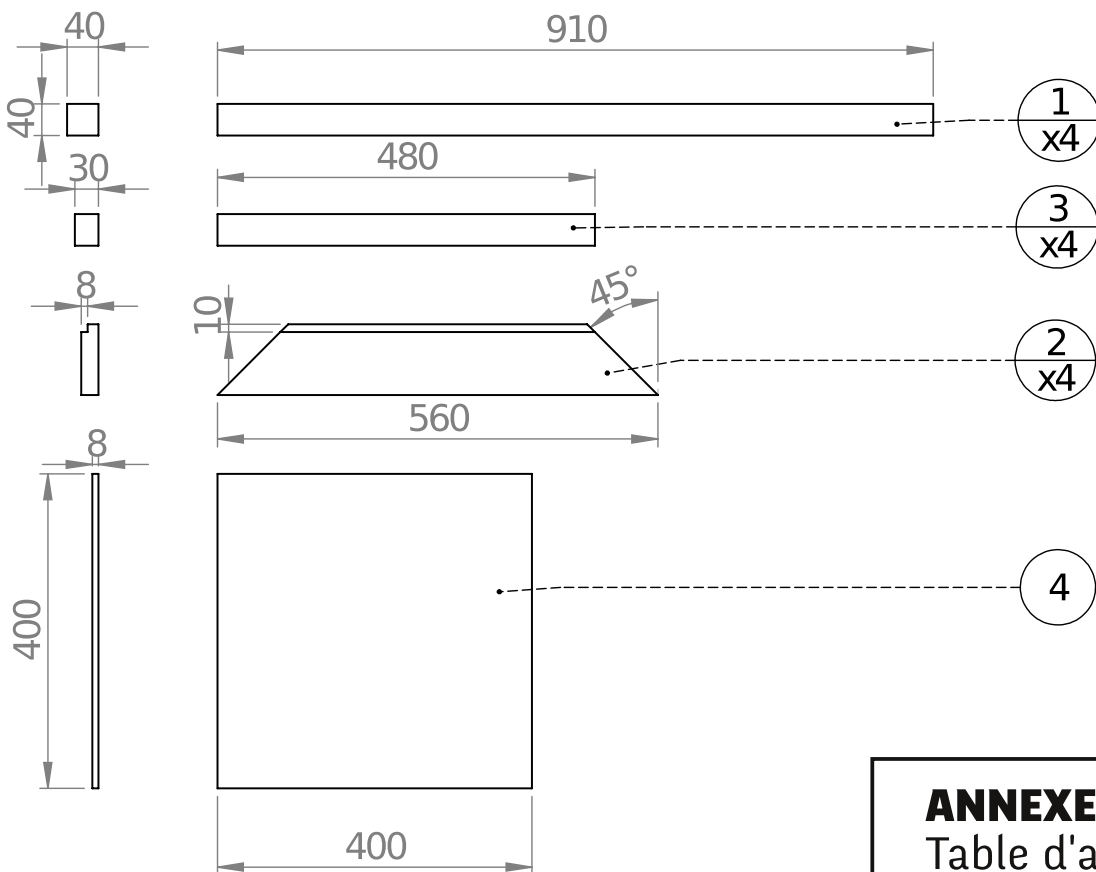
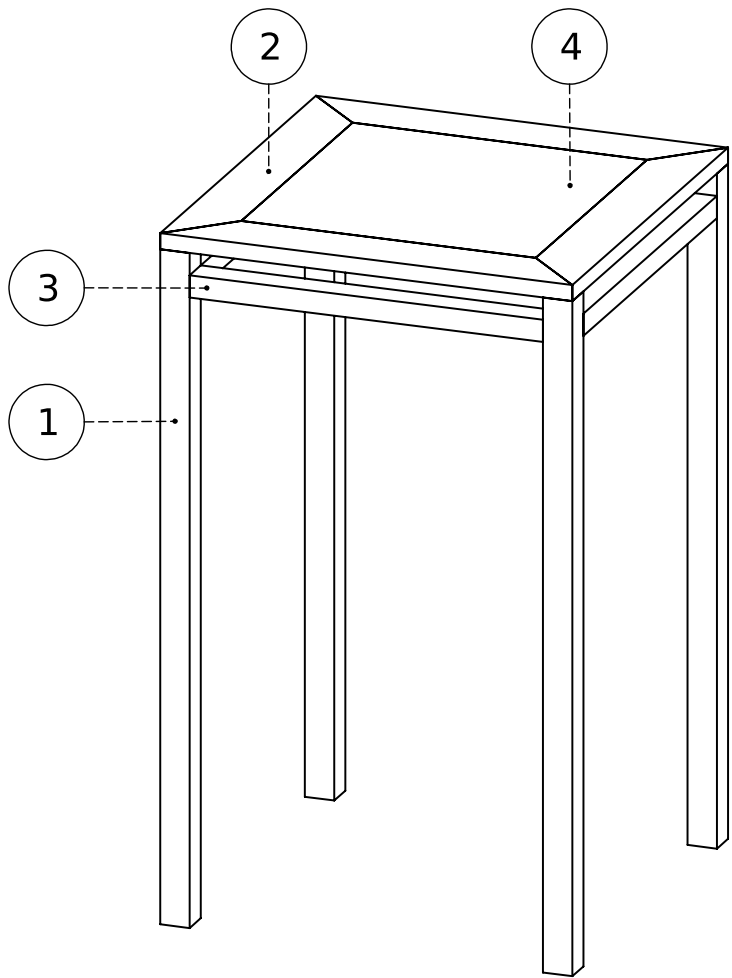

ANNEXE B
Table d'appoint

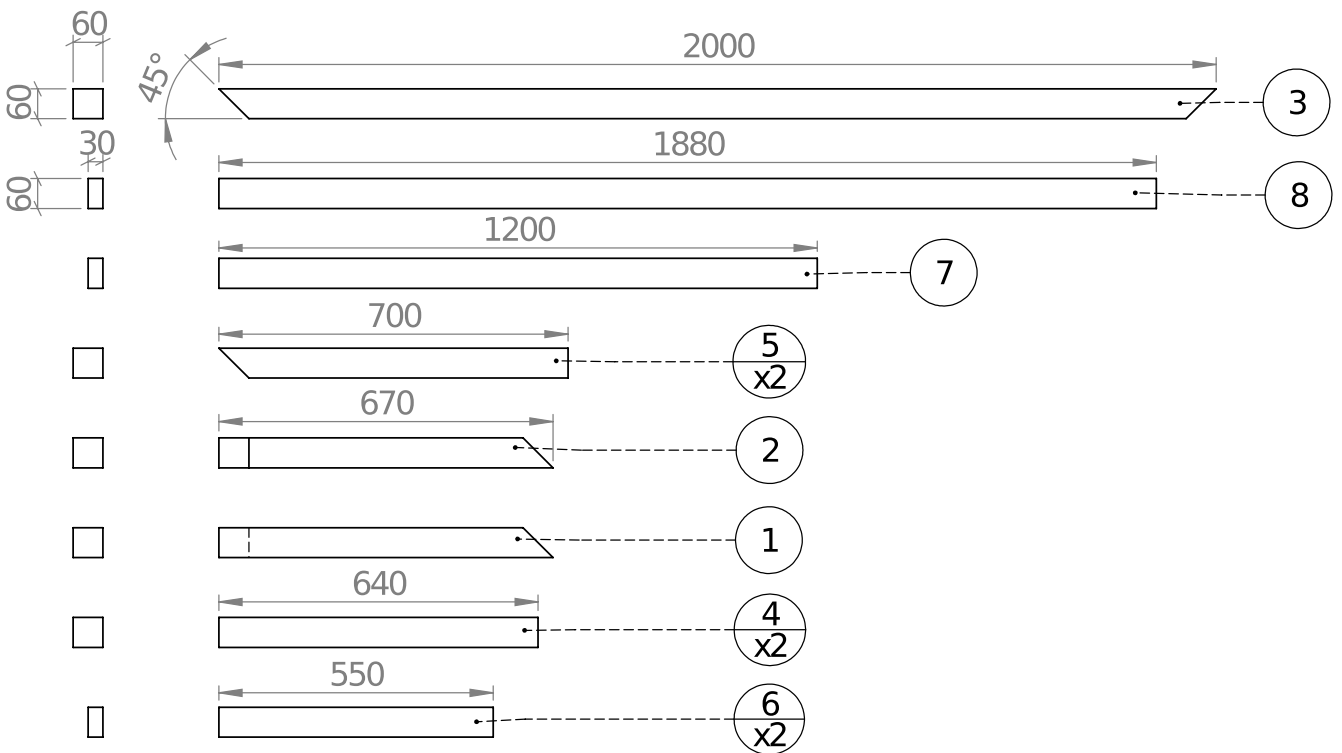
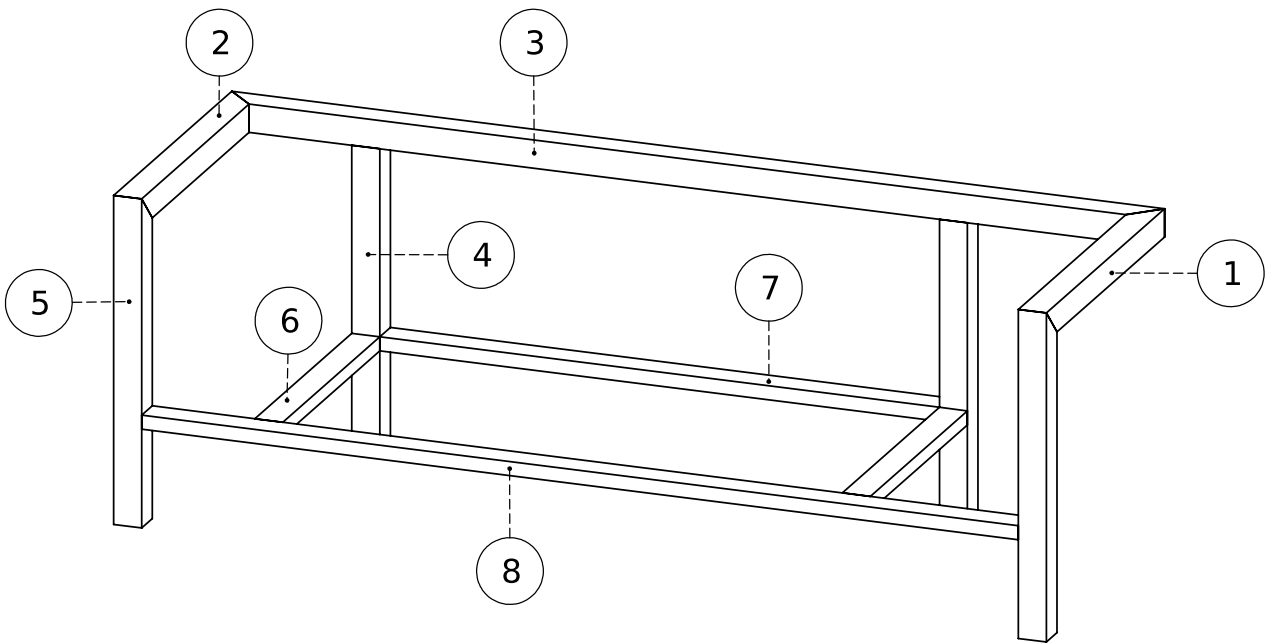

ANNEXE C
Canapé

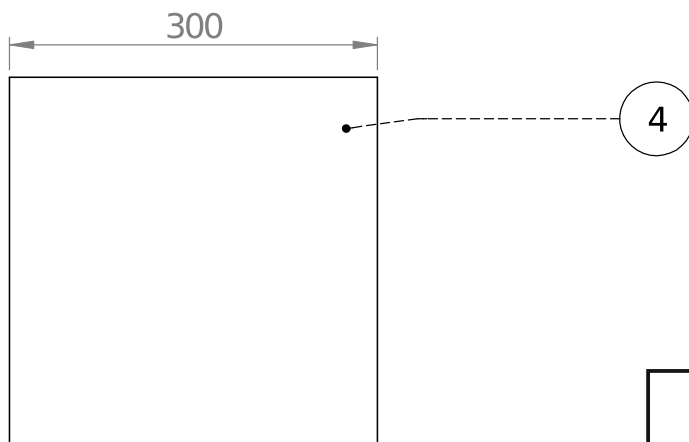
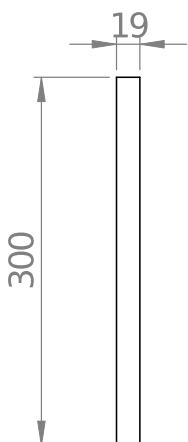
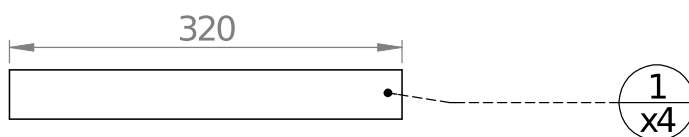
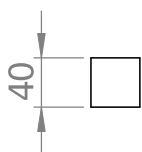
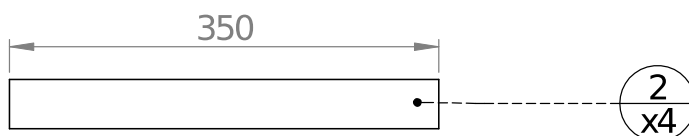
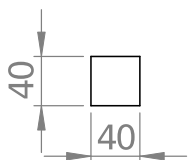
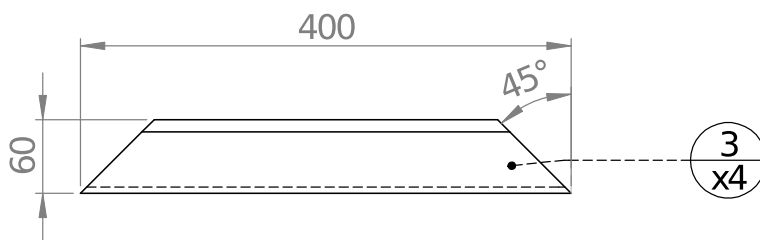
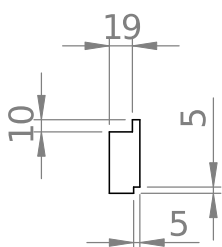
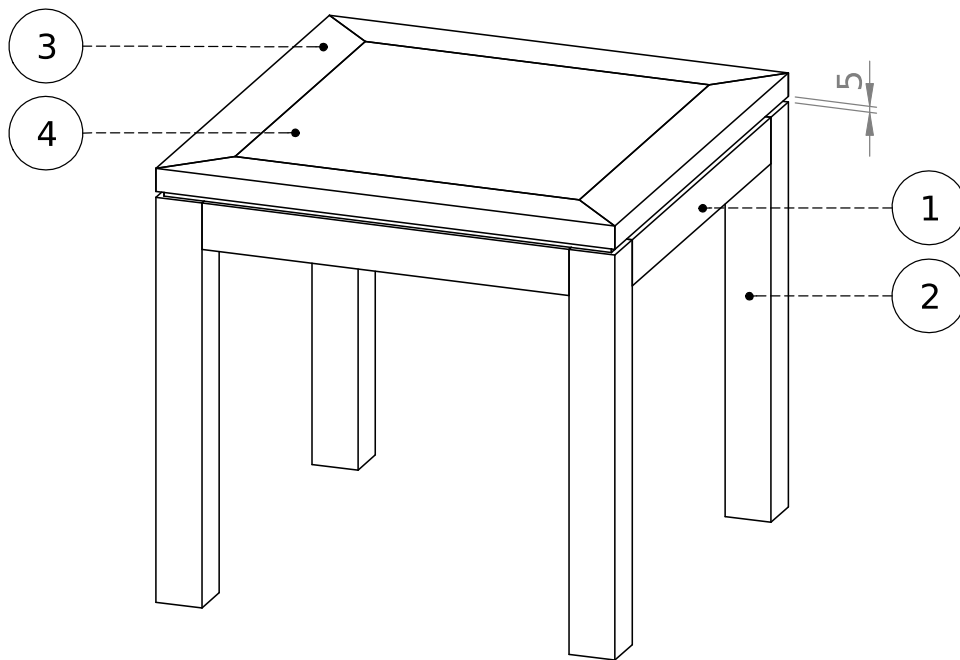

ANNEXE D
Table basse

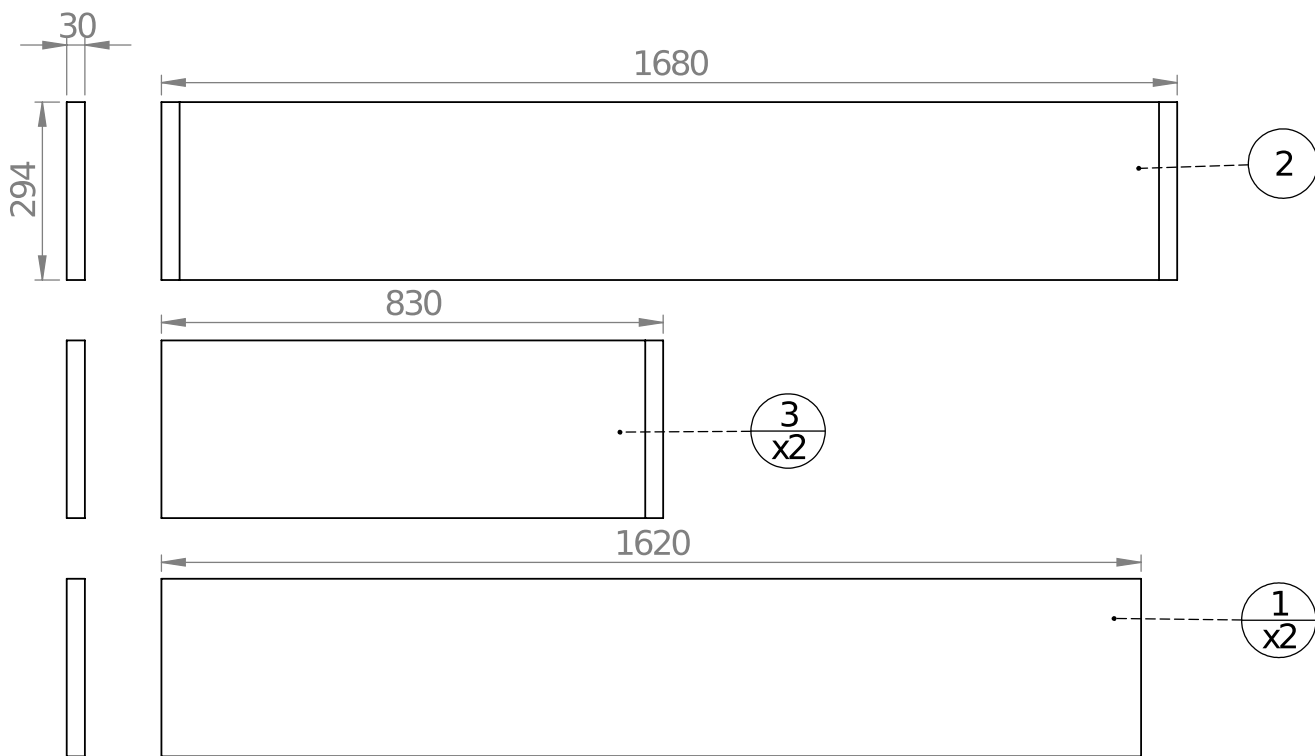
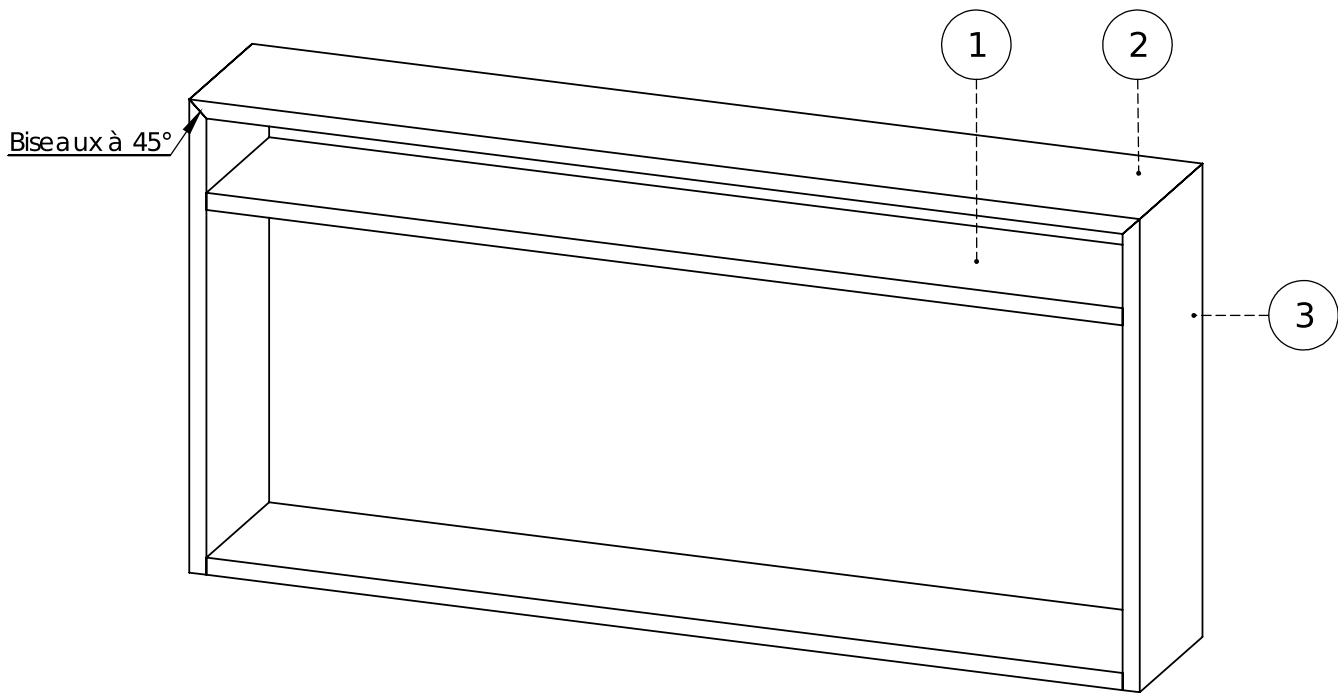

ANNEXE E
Console



Assemblage
tenon-mortaise

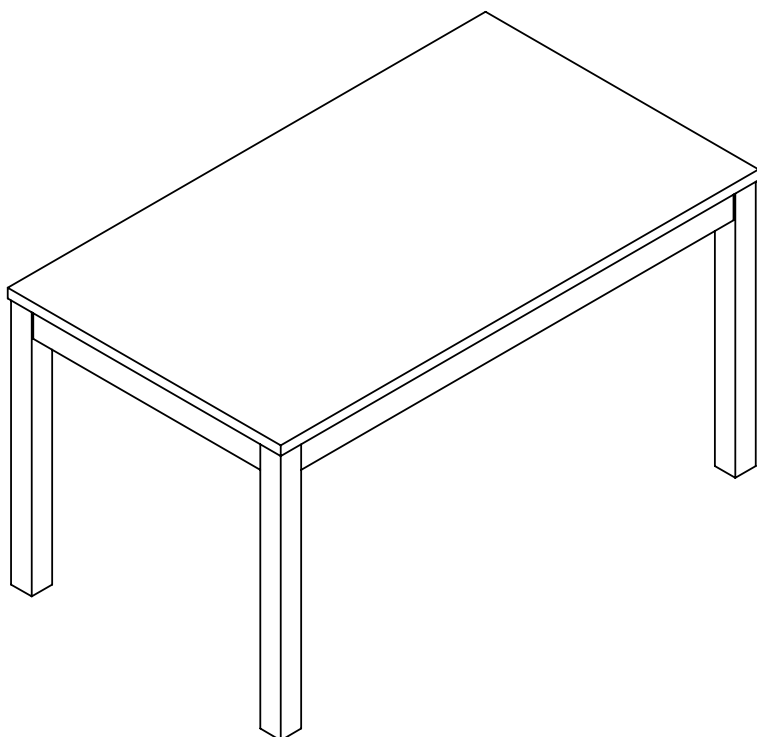
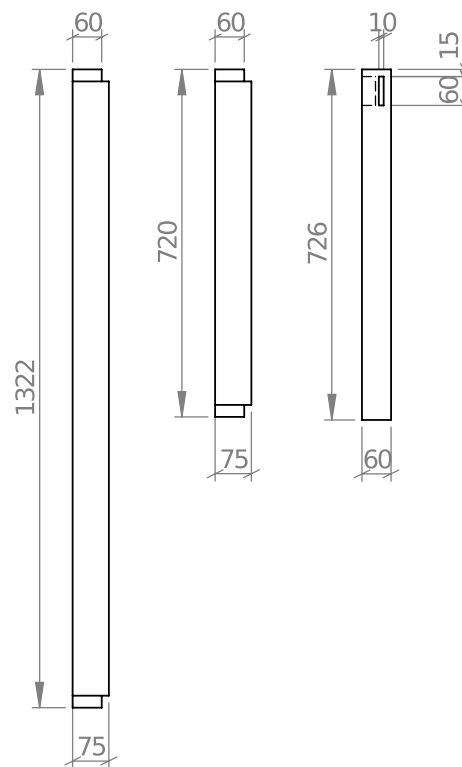
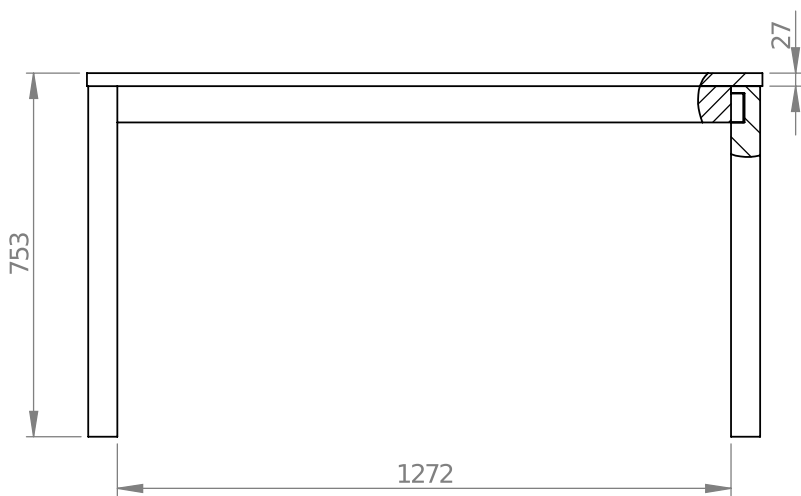
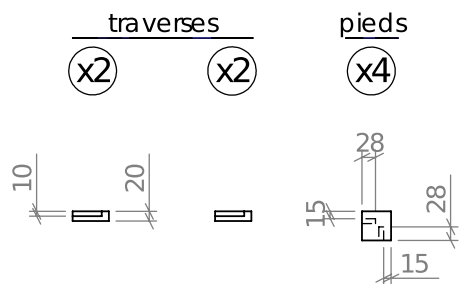

ANNEXE F
Bureau