

**Art Libre**  
Copyright Attitude  
<http://artlibre.org>

*Cette notice est en licence libre, vous êtes libre de l'utiliser et de la modifier (voir modalités en dernière page), d'exercer votre esprit critique et de nous faire part de vos remarques constructives.*

# Un buffet façon Enzo Mari

**TEMPS DE RÉALISATION**

21 heures

**COÛT INDICATIF**

150 euros

**DIFFICULTÉ**





## Introduction

*Ce buffet s'inspire du mobilier d'Enzo MARI (cf. photo ①) et de Mathieu GABIOT (cf. photo ②). Enzo MARI est un designer qui, dans les années 1970, a développé une série de mobilier très simple fabriquée avec des planches de bois standard. Il en diffusait les plans et incitait les usagers à s'en emparer pour reproduire et modifier ce mobilier. Mathieu GABIOT est un designer contemporain qui a créé la ligne de mobilier Scala qui, dans la lignée de la série d'Enzo MARI, est facilement réalisable et dont les plans sont diffusés sous une licence libre permettant à toute personne de reproduire le mobilier à des fins marchandes ou non marchandes. Comme la notice que vous avez entre les mains !*



Mobilier d'Enzo MARI

## Conception

Les usagers qui habitent une grande colocation manquaient d'un plan de travail et de rangements dans leur cuisine. Nous avons donc conçu un buffet répondant à ces deux fonctions.

Le buffet est constitué de quatre montants sur lesquels seront fixées les étagères. Chaque étagère est constituée d'un plateau sur lequel on fixe trois côtés. La liaison entre les montants et les étagères est simplement vissée, ce qui permet un démontage facile et une certaine modularité. Une découpe est réalisée dans les deux premières étagères pour que celles-ci ne gênent pas l'utilisateur lorsqu'il utilise le plan de travail. Les matériaux utilisés sont l'épicéa et le contreplaqué filmé utilisé pour le banchage par les maçons. Les assemblages utilisés sont le collage de palettes d'assemblage et le vissage. On peut se passer de palettes d'assemblage en augmentant le nombre de vis. La fixation des étagères hautes est renforcée par des boulons pour plus de solidité.



Mobilier de Mathieu GABIOT

# Réalisation

## ANNEXES A

On commence par corroyer le bois et le débiter selon la fiche de débit (cf. annexe A).

### 1. Les étagères

#### ANNEXES B ET C

Chaque étagère est constituée d'un plateau en contreplaqué sur lequel on vient fixer trois côtés en planches d'épicéa de section 22x90 mm. Ces planches sont fixées avec des palettes d'assemblage collées et des vis **3 4 5 6** (calepinage cf. annexes B et C). Les vis permettent de ne pas avoir à utiliser de serre-joints pour maintenir en position les morceaux de bois lors du séchage de la colle. Si on ne dispose pas de la Lamello pour faire les entailles des palettes d'assemblage, on pourra se contenter d'une fixation vissée, en augmentant le nombre de vis. La finition des planches d'épicéa est effectuée avant leur fixation sur le plateau. Une découpe est réalisée dans les deux premières étagères pour que celles-ci ne gênent pas l'usager lorsqu'il utilise le plan de travail. Nous avons réalisé un gabarit découpé à la scie sauteuse, puis nous avons copié cette forme à la défonceuse équipée d'une fraise à copier. Nous aurions pu réaliser directement la découpe à la scie sauteuse, mais cela aurait été moins propre. Pour avoir une finition parfaite, on casse les angles avec une fraise à 45° montée sur la défonceuse.

### 2. Les montants

Les montants (F) et (D) sont débités dans des planches de section 22x80 mm. Leur finition est effectuée avant le montage.

### 3. Finitions

Après ponçage, on passe trois couches d'un vernis incolore sur toutes les pièces en épicéa. On assemble les côtés des étagères sur les plateaux en contreplaqué. Si, comme dans le cas du buffet, la plaque du plateau est achetée finie, on n'appliquera pas de produit de finition. Dans le cas contraire, après le collage des côtés, on masquera ces derniers avec du scotch puis on peindra le plateau.

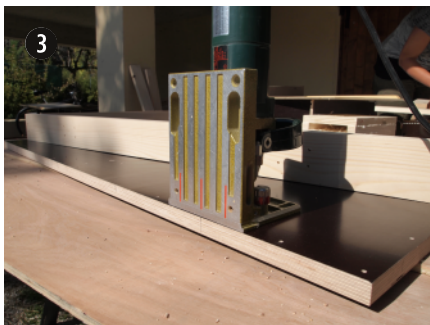

Assemblage des étagères par collage et vissage

## Matériel

- Planche épicéa 22x90x22mm
- Contreplaqué filmé de banchage
- Vis Ø 4 long. 40 mm
- Boulons Ø 4 long. 50 mm
- Vernis

## Outils

- Scie radiale
- Perceuse visseuse
- Lamelleuse

## 4. Assemblage final

### ANNEXE A

On commence par tracer sur les montants (F) et (D) la position des étagères (cf. annexe A). On positionne au sol un petit et un grand montant et on fixe par vissage les étagères en commençant par celles du bas et en vérifiant bien leur équerrage par rapport aux montants. Une fois la dernière étagère vissée, on retourne le buffet sur les deux autres montants et on les visse en procédant de la même manière que précédemment. On fixe ensuite les montants arrière par vissage. La fixation des étagères du haut est renforcée en les boulonnant sur les montants des côtés **7** **8**.



Fixation renforcée par des boulons pour les étagères du haut



Le buffet fini

## Bonus

Ce meuble a inspiré la réalisation d'une bibliothèque pour une autre personne **9** **10**.





### **Avantages**

- Ce buffet est très facile à réaliser. Une certaine modularité du meuble est possible du fait que les étagères sont seulement vissées.



### **Inconvénients, optimisations possibles**

- La fixation juste par vis n'était pas suffisante pour les étagères du haut qui ne reposent que sur deux montants latéraux et deux montants au fond. Nous avons dû rajouter des boulons pour renforcer ces assemblages.



### **Ouvrages de référence**

- Autoprogettazione Enzo MARI, Edizioni Corraini, 2012
- Mobilier Scala de Mathieu GABIOT : <http://www.mathieu-g.be/fr/2012/02/scala-new-open-source-furniture-family-3/>

Quantité total	Noms des pièces	Matériau	Epaisseur	Largeur	Longueur
2	A	Cp. bouleau	22	272	1100
3	B et 2C	//	22	622	1100
4	D	Epicéa	22	80	2200
6	E	//	22	80	1100
2	F	//	22	80	1030
6	G	//	22	80	600
4	H	//	22	80	250

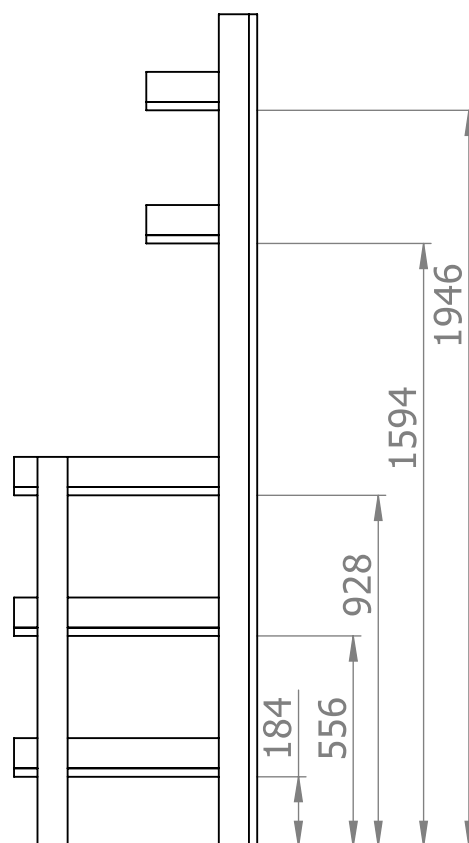
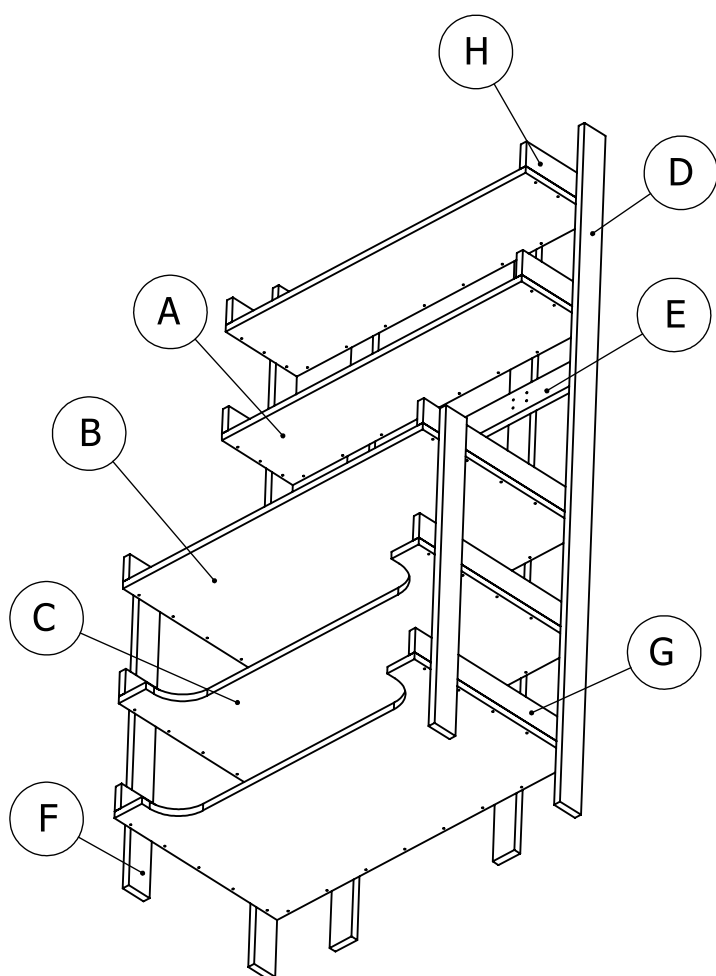

## ANNEXE A

Fiche de débit et vue projetée du buffet

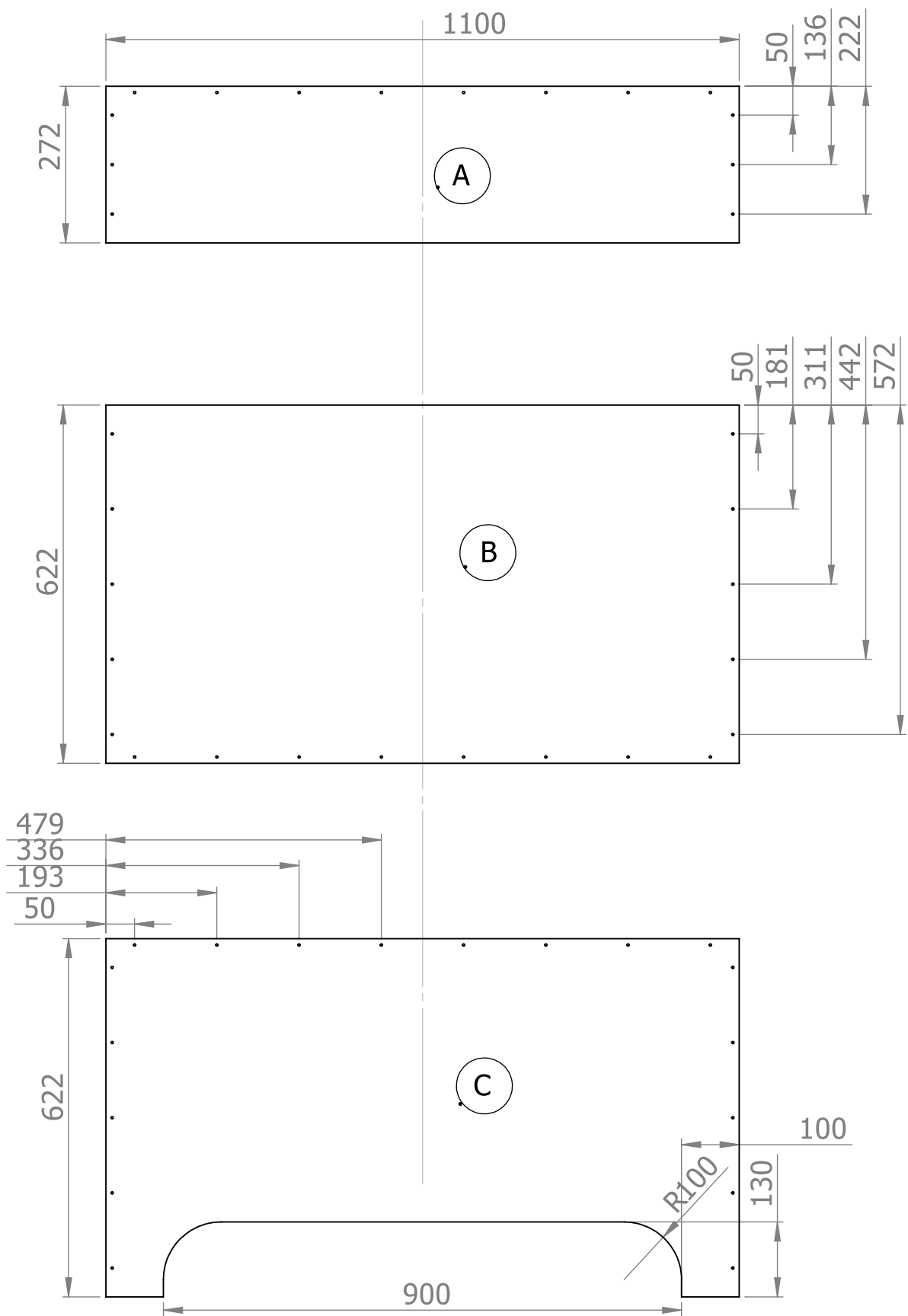

**ANNEXE B**  
Vues de détail des perçages

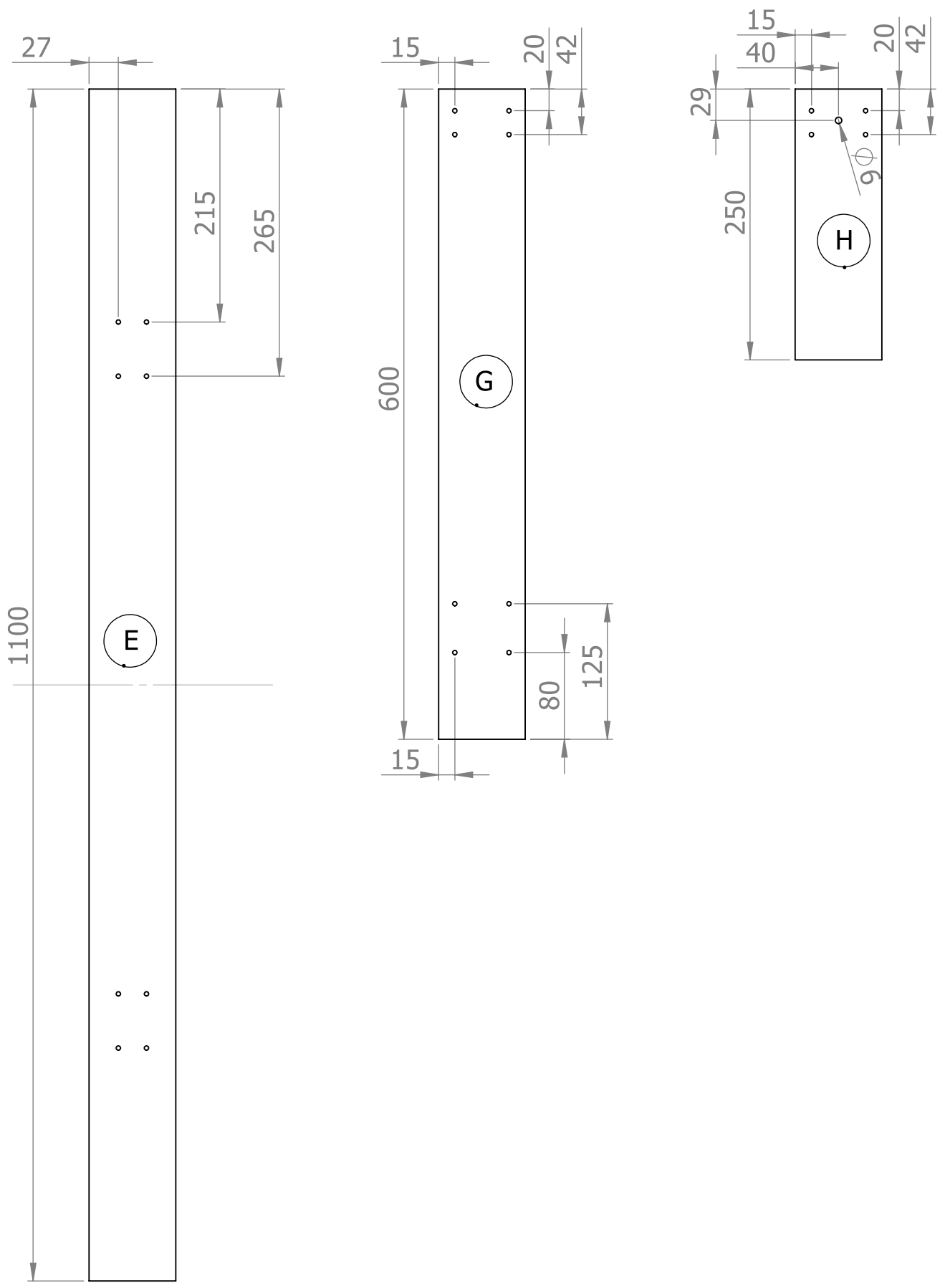

**ANNEXE C**  
Vues de détail des perçages



Cette notice est mise à disposition gratuitement par l'association

# Entropie

Nous vous incitons cependant, selon vos moyens, à *faire un don* à l'association pour que nous puissions continuer à vous faire part de nos recherches. Nous pensons que l'entraide et la collaboration doivent être les valeurs de la société de demain. Vous pouvez nous envoyer un chèque à l'ordre de l'association Entropie à l'adresse suivante : 15 rue Georges Jacquet 38000 Grenoble.



Cette œuvre est mise à disposition selon les termes de la Licence Art Libre. Vous êtes libre de la partager, reproduire, distribuer ; la remixer, l'adapter ; l'utiliser à des fins commerciales. Selon les conditions suivantes : l'attribution, vous devez attribuer l'œuvre de la manière indiquée par l'auteur de l'œuvre ou le titulaire des droits (mais pas d'une manière qui suggérerait qu'ils vous approuvent, vous ou votre utilisation de l'œuvre) ; le partage dans les mêmes conditions, si vous modifiez, transformez ou adaptez cette œuvre, vous n'avez le droit de distribuer votre création que sous une licence identique ou similaire à celle-ci.

*l'entraide  
vaincra !*